

シルバーシリーズ ピロー形 ユニット

UP形 MUP形(ステンレスシルバー)

偏心輪付き
円筒穴形

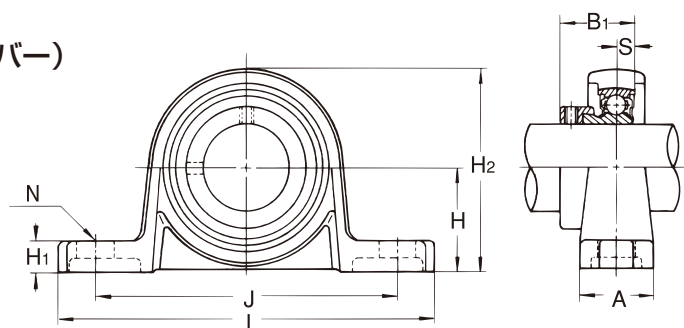

UP形

軸径: 10~30mm

軸径 (mm)	ユニットの 呼び番号	主要寸法 (mm)											取付け ボルトの 呼び
		H	L	A	J	N	H ₁	H ₂	B ₁	S	A ₄	A ₆	
10	UP000	18	67	16	53	7	6	35	17.5	4	33	2	M 6
12	UP001	19	71	16	56	7	6	38	17.5	4	33	2	M 6
15	UP002	22	80	16	63	7	7	43	18.5	4.5	34	2	M 6
17	UP003	24	85	18	67	7	7	47	20.5	5	37	2	M 6
20	UP004	28	100	20	80	10	9	54.5	24.5	6	45	3	M 8
25	UP005	32	112	20	90	10	10	61.5	25.5	6	47	3	M 8
30	UP006	36	132	26	106	13	11	70	26.5	6.5	49	4	M10

備考 1. 適用軸受の主要寸法は172ページに示す。

MUP形

軸径: 10~30mm

軸径 (mm)	ユニットの 呼び番号	主要寸法 (mm)											取付け ボルトの 呼び
		H	L	A	J	N	H ₁	H ₂	B ₁	S	A ₄	A ₆	
10	MUP000	18	67	16	53	7	6	35	17.5	4	33	2	M 6
12	MUP001	19	71	16	56	7	6	38	17.5	4	33	2	M 6
15	MUP002	22	80	16	63	7	7	43	18.5	4.5	34	2	M 6
17	MUP003	24	85	18	67	7	7	47	20.5	5	37	2	M 6
20	MUP004	28	100	20	80	10	9	54.5	24.5	6	45	3	M 8
25	MUP005	32	112	20	90	10	10	61.5	25.5	6	47	3	M 8
30	MUP006	36	132	26	106	13	11	70	26.5	6.5	49	4	M10

備考 1. 適用軸受の主要寸法は172ページに示す。

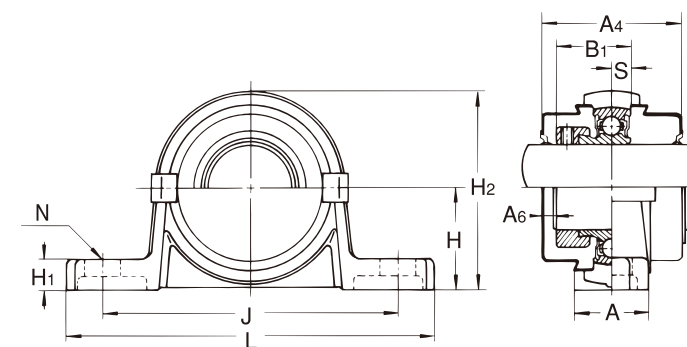

ステンレス製カバー付き

呼び番号	軸受		軸受箱の 呼び番号	カバー付きユニット の呼び番号	カバーの呼び番号(参考)		ユニットの 質量(g)	
	基本定格荷重 (kN)			両側共ゴムシール付き カバー(片側軸端カバー)	ゴムシール 付きカバー	軸端カバー	標準	カバー 付き
	Cr	Cor						
U000+ER U001+ER U002+ER	4.6 5.1 5.6	2 2.4 2.8	P000 P001 P002	UP000C(E) UP001C(E) UP002C(E)	000CP10 001CP12 002CP15	000CPE 001CPE 002CPE	77 91 125	85 100 135
U003+ER U004+ER U005+ER	6 9.35 10.1	3.3 5.1 5.8	P003 P04-5 P05-6	UP003C(E) UP004C(E) UP005C(E)	003CP17 04-5CP20 05-6CP25	003CPE 04-5CPE 05-6CPE	156 230 294	170 250 315
U006+ER	13.2	8.3	P06-7	UP006C(E),Y	06-7CP30,Y 06-7CPE,Y		454	480

- 「カバー付きユニットの呼び番号例」 両側共ゴムシール付きカバー:UP005C
片側軸端カバー :UP005E
- UP006C(E),Yは圧入式カバー付きでクリップは使用しません。

呼び番号	軸受		軸受箱の 呼び番号	カバー付きユニット の呼び番号	カバーの呼び番号(参考)		ユニットの 質量(g)	
	基本定格荷重 (kN)			両側共ゴムシール付き カバー(片側軸端カバー)	ゴムシール 付きカバー	軸端カバー	標準	カバー 付き
	Cr	Cor						
MU000+ER MU001+ER MU002+ER	3.9 4.3 4.75	1.55 1.9 2.25	P000Z3 P001Z3 P002Z3	MUP000C(E) MUP001C(E) MUP002C(E)	000CP10 001CP12 002CP15	000CPE 001CPE 002CPE	77 91 125	85 100 135
MU003+ER MU004+ER MU005+ER	5.1 7.9 8.6	2.65 4 4.65	P003Z3 P04-5Z3 P05-6Z3	MUP003C(E) MUP004C(E) MUP005C(E)	003CP17 04-5CP20 05-6CP25	003CPE 04-5CPE 05-6CPE	156 230 294	170 250 315
MU006+ER	11.3	6.6	P06-7Z3	MUP006C(E),Y	06-7CP30,Y 06-7CPE,Y		454	480

- 「カバー付きユニットの呼び番号例」 両側共ゴムシール付きカバー:MUP005C
片側軸端カバー :MUP005E
- MUP006C(E),Yは圧入式カバー付きでクリップは使用しません。