

テークアップ形 ユニット

BTAW形

止めねじ付き
円筒穴形

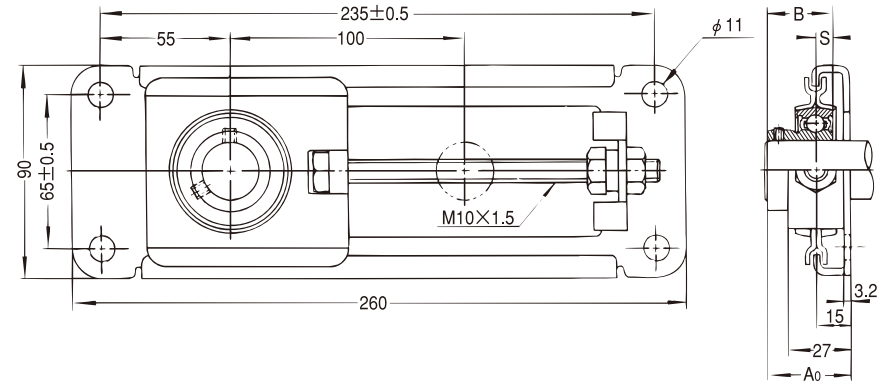

軸径: 12~25mm

軸径 (mm)	ユニット の 呼び番号	軸受部の寸法(mm)			取 付 け ボ ル ト の 呼 び	調整方向の 許容荷重 (kN)	軸 受			ユニット の 質 量 (kg)
		Ao	B	S			呼び番号	基本定格荷重 (kN)		
							Cr	Cor		
12	※BTAW201,X	31	22	6	M10	3.4	B1	9.55	4.8	0.73
15	※BTAW202,X	31	22	6	M10	3.4	B2	9.55	4.8	0.72
17	※BTAW203,X	31	22	6	M10	3.4	B3	9.55	4.8	0.7
20	BTAW204,X	32.7	24.7	7	M10	3.4	B4	12.8	6.6	0.75
25	BTAW205,X	34.5	27	7.5	M10	3.4	B5	14	7.9	0.79

備考 1. ※印のユニットをご採用の場合は、ASAHIにご相談ください。

2. 適用軸受の主要寸法は、156ページに示す。