

# テークアップ形 ユニット

## UCT形

止めねじ付き  
円筒穴形

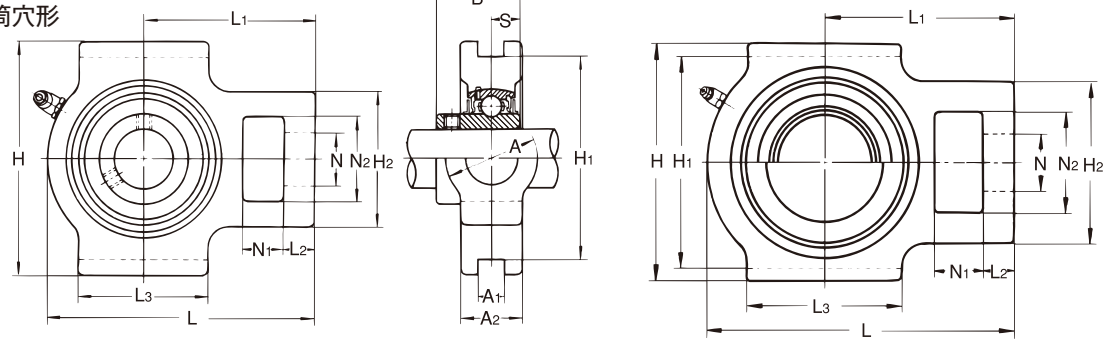

鋼板製カバー付き

軸径:65~140mm

軸径 (mm)	ユニット の 呼び番号	主要寸法 (mm)																			
		A	A1	A2	H	H1	H2	L	L5	L1	L2	L3	N	N1	N2	B	S	A4	A5	A6	A7
65	UCT213	70	26	44	167	151	111	224	224	137	21	121	41	32	70	65.1	25.4	102	118	10	13
	UCTX13	70	26	48	167	151	111	224	-	137	21	121	41	32	70	74.6	30.2	-	-	-	-
	UCT313	80	26	50	190	170	116	238	242	146	25	134	43	32	70	75	30	-	140	-	17
70	UCT214	70	26	46	167	151	111	224	224	137	21	121	41	32	70	74.6	30.2	-	134	-	16
	UCTX14	70	26	48	167	151	111	232	-	140	21	121	41	32	70	77.8	33.3	-	-	-	-
	UCT314	90	26	52	202	180	130	252	256	155	25	140	46	36	85	78	33	-	140	-	17
75	UCT215	70	26	48	167	151	111	232	232	140	21	121	41	32	70	77.8	33.3	-	136	-	17
	UCTX15	70	28	48	184	165	111	235	-	140	21	121	41	32	70	82.6	33.3	-	-	-	-
	UCT315	90	26	55	216	192	132	262	266	160	25	150	46	36	85	82	32	-	150	-	17
80	UCT216	70	26	51	184	165	111	235	236	140	21	121	41	32	70	82.6	33.3	-	146	-	15
	UCTX16	73	28	54	198	173	124	260	-	162	28	157	48	38	73	85.7	34.1	-	-	-	-
	UCT316	102	30	60	230	204	150	282	285	174	28	160	53	42	98	86	34	-	154	-	17
85	UCT217	73	30	54	198	173	124	260	264	162	29	157	48	38	73	85.7	34.1	-	150	-	16
	UCTX17	73	28	54	198	173	124	260	-	162	28	157	48	38	73	96	39.7	-	-	-	-
	UCT317	102	32	64	240	214	152	298	302	183	30	170	53	42	98	96	40	-	164	-	18
90	UCT318	110	32	66	255	228	160	312	316	192	30	175	57	46	106	96	40	-	168	-	20
95	UCT319	110	35	72	270	240	165	322	326	197	31	180	57	46	106	103	41	-	180	-	20
100	UCT320	120	35	75	290	260	175	345	349	210	32	200	59	48	115	108	42	-	190	-	21
105	UCT321	120	35	75	290	260	175	345	354	210	32	200	59	48	115	112	44	-	194	-	21
110	UCT322	130	38	80	320	285	185	385	387	235	38	215	65	52	125	117	46	-	210	-	26
120	UCT324	140	45	90	355	320	210	432	432	267	42	230	70	60	140	126	51	-	220	-	25
130	UCT326	150	50	100	385	350	220	465	465	285	45	240	75	65	150	135	54	-	230	-	24
140	UCT323	155	50	100	415	380	230	515	515	315	50	255	80	70	160	145	59	-	240	-	24

- 備考 1. 適用軸受の主要寸法は、153ページに示す。  
 2. グリースニップルは、軸受の内径番号13以下を1/4-28UNF、軸受の内径番号14以上をPF1/8としている。  
 3. 軸径インチ寸法の場合は、169ページに示す。

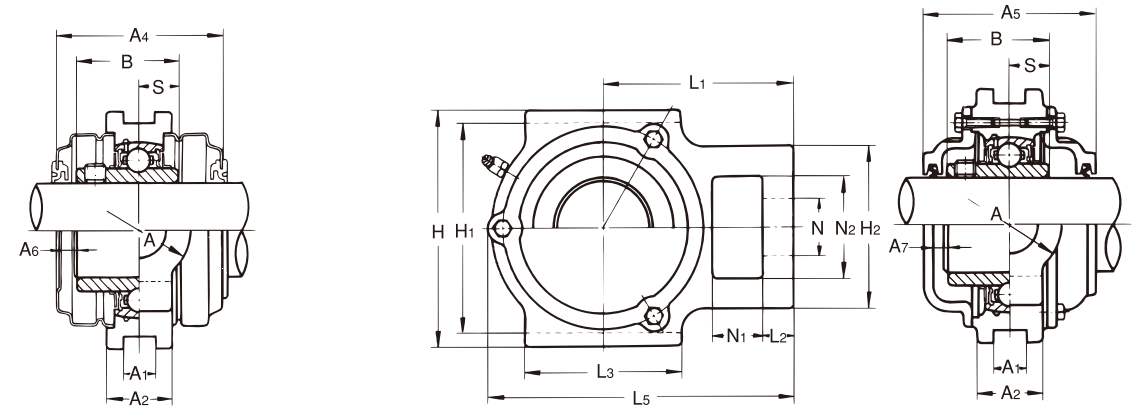

鋳鉄製カバー付き

呼び番号	軸受		標準 軸受箱の 呼び番号	鋼板製カバー付き ユニットの呼び番号	鋳鉄製カバー付き ユニットの呼び番号	ユニットの質量(kg)		
	基本定格荷重(kN)	Cr		Cor	両側共ゴムシール付き カバー(片側軸端カバー)	両側共ゴムシール付き カバー(片側軸端カバー)	標準	鋼板製 カバー 付き
UCT213	57.5	40	T213	UCT213C(E)	CUCT213C(CE)	7.0	7.5	9.2
UCTX13	62	44	TX13	-	-	7.4	-	-
UCT313	92.5	59.7	T313	-	CUCT313C(CE)	9.18	-	12.9
UCT214	62	44	T214	-	CUCT214C(CE)	7.1	-	9.8
UCTX14	66	48.5	TX14	-	-	7.7	-	-
UCT314	104	68	T314	-	CUCT314C(CE)	11.2	-	15.0
UCT215	66	48.2	T215	-	CUCT215C(CE)	7.5	-	10.2
UCTX15	72.5	53	TX15	-	-	8.4	-	-
UCT315	114	76.9	T315	-	CUCT315C(CE)	13.0	-	17.2
UCT216	72.5	53	T216	-	CUCT216C(CE)	8.5	-	12.4
UCTX16	83.5	61.8	TX16	-	-	11.3	-	-
UCT316	123	86.4	T316	-	CUCT316C(CE)	15.6	-	20.7
UCT217	83.5	61.8	T217	-	CUCT217C(CE)	11.2	-	15.4
UCTX17	95.5	71.4	TX17	-	-	11.0	-	-
UCT317	132	96.5	T317	-	CUCT317C(CE)	18.63	-	24.4
UCT318	143	107.2	T318	-	CUCT318C(CE)	21.2	-	27.4
UCT319	153	118.4	T319	-	CUCT319C(CE)	24.4	-	31.3
UCT320	173	140.4	T320	-	CUCT320C(CE)	30.6	-	37.9
UCT321	183	153.1	T321	-	CUCT321C(CE)	30.2	-	38.2
UCT322	205	178.8	T322	-	CUCT322C(CE)	38.8	-	48.2
UCT324	207	184.8	T324	-	CUCT324C(CE)	54.6	-	67.3
UCT326	229	214.3	T326	-	CUCT326C(CE)	68.4	-	83.5
UCT328	255	246	T328	-	CUCT328C(CE)	83.2	-	101

#### 4. 「カバー付きユニットの呼び番号例」

- 鋼板製カバー付き { 両側共ゴムシール付きカバー:UCT213C  
 片側軸端カバー :UCT213E  
 鋳鉄製カバー付き { 両側共ゴムシール付きカバー:CUCT213C  
 片側軸端カバー :CUCT213CE