

# テークアップ形 ユニット

## UCT形

止めねじ付き  
円筒穴形

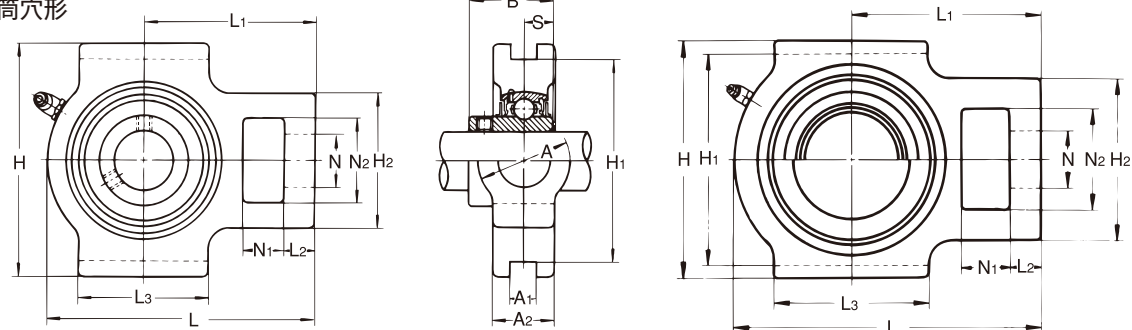

鋼板製カバー付き

軸径: 12~60mm

軸径 (mm)	ユニット の 呼び番号	主要寸法 (mm)																				
		A	A <sub>1</sub>	A <sub>2</sub>	H	H <sub>1</sub>	H <sub>2</sub>	L	L <sub>5</sub>	L <sub>1</sub>	L <sub>2</sub>	L <sub>3</sub>	N	N <sub>1</sub>	N <sub>2</sub>	B	S	A <sub>4</sub>	A <sub>5</sub>	A <sub>6</sub>	A <sub>7</sub>	
12	UCT201	32	12	21	89	76	51	94	96	61	10	51	19	16	32	31	12.7	55	62	8	6	
	15	UCT202	32	12	21	89	76	51	94	96	61	10	51	19	16	32	31	12.7	55	62	8	6
	17	UCT203	32	12	21	89	76	51	94	96	61	10	51	19	16	32	31	12.7	55	62	8	6
	20	UCT204	32	12	21	89	76	51	94	96	61	10	51	19	16	32	31	12.7	55	62	8	6
25	UCT205	32	12	24	89	76	51	97	100	62	10	51	19	16	32	34.1	14.3	63	70	10	9	
	UCTX05	37	12	28	102	89	56	113	—	70	10	57	22	16	37	38.1	15.9	65	—	9	—	
	*UCT305	36	12	26	89	80	62	122	122	76	12	65	26	16	36	38	15	—	78	—	10	
30	UCT206	37	12	28	102	89	56	113	113	70	10	57	22	16	37	38.1	15.9	65	74	9	8	
	UCTX06	37	12	30	102	89	64	129	—	78	13	64	22	16	37	42.9	17.5	70	—	8	—	
	*UCT306	41	16	28	100	90	70	137	137	85	14	74	28	18	41	43	17	—	84	—	10	
35	UCT207	37	12	30	102	89	64	129	129	78	13	64	22	16	37	42.9	17.5	70	80	8	8	
	UCTX07	49	16	36	114	102	83	144	—	88	15	83	29	19	49	49.2	19	83	—	10	—	
	UCT307	45	16	32	111	100	75	150	150	94	15	80	30	20	45	48	19	—	90	—	10	
40	UCT208	49	16	33	114	102	83	144	144	88	16	83	29	19	49	49.2	19	82	90	10	8	
	UCTX08	49	16	36	117	102	83	144	—	87	15	83	29	19	49	49.2	19	82	—	10	—	
	UCT308	50	18	34	124	112	83	162	162	100	17	89	32	22	50	52	19	—	100	—	11	
45	UCT209	49	16	35	117	102	83	144	145	87	16	83	29	19	49	49.2	19	82	90	10	8	
	UCTX09	49	16	38	117	102	83	149	—	90	16	86	29	19	49	51.6	19	87	—	9	—	
	UCT309	55	18	38	138	125	90	178	178	110	18	97	34	24	55	57	22	—	106	—	12	
50	UCT210	49	16	37	117	102	83	149	151	90	16	86	29	19	49	51.6	19	87	98	9	10	
	UCTX10	64	22	42	146	130	102	171	—	106	19	95	35	25	64	55.6	22.2	88	—	9	—	
	UCT310	61	20	40	151	140	98	191	191	117	20	106	37	27	61	61	22	—	114	—	12	
55	UCT211	64	22	38	146	130	102	171	174	106	19	95	35	25	64	55.6	22.2	88	100	9	10	
	UCTX11	64	22	44	146	130	102	194	—	119	19	102	35	32	64	65.1	25.4	100	—	9	—	
	UCT311	66	22	44	163	150	105	207	207	127	21	115	39	29	66	66	25	—	120	—	13	
60	UCT212	64	22	42	146	130	102	194	194	119	19	102	35	32	64	65.1	25.4	102	114	10	11	
	UCTX12	70	26	48	167	151	111	224	—	137	21	121	41	32	70	65.1	25.4	104	—	11	—	
	UCT312	71	22	46	178	160	113	220	220	135	23	123	41	31	71	71	26	—	130	—	14	

- 備考 1. ※印のユニットをご採用の場合は、ASAHIにご相談ください。  
 2. 適用軸受の主要寸法は、152ページに示す。  
 3. グリースニップルは、1/4-28UNFとしている。  
 4. 軸径インチ寸法のものは、168,169ページに示す。

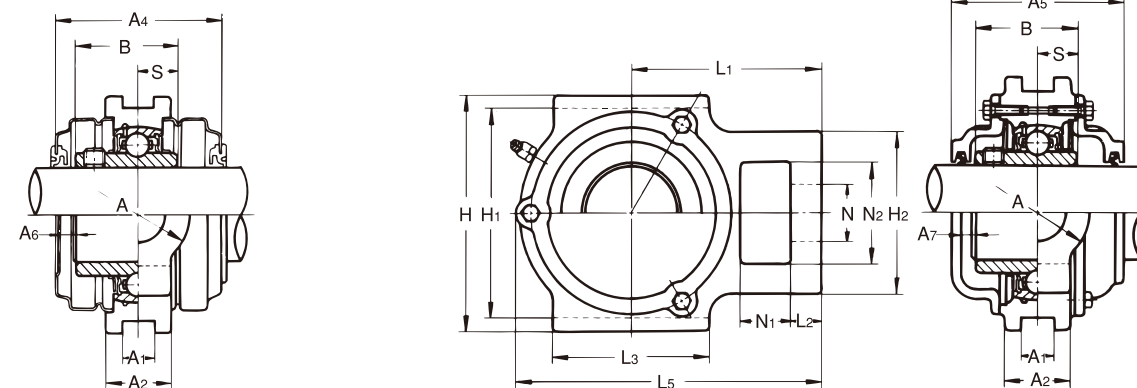

鋳鉄製カバー付き

呼び番号	軸受		標準 軸受箱の 呼び番号	鋼板製カバー付き ユニットの呼び番号	鋳鉄製カバー付き ユニットの呼び番号	ユニットの質量(kg)		
	基本定格荷重 (kN)	Cr		Cor	両側共ゴムシール付き カバー(片側軸端カバー)	両側共ゴムシール付き カバー(片側軸端カバー)	標準	鋼板製 カバー 付き
UC201	12.8	6.6	T204	UCT201C(E)	CUCT201C(CE)	0.79	0.85	1.2
UC202	12.8	6.6	T204	UCT202C(E)	CUCT202C(CE)	0.77	0.83	1.2
UC203	12.8	6.6	T204	UCT203C(E)	CUCT203C(CE)	0.76	0.82	1.2
UC204	12.8	6.6	T204	UCT204C(E)	CUCT204C(CE)	0.74	0.80	1.2
UC205	14	7.9	T205	UCT205C(E)	CUCT205C(CE)	0.82	0.89	1.5
UCX05	19.6	11.3	TX05	*UCTX05C(E)	—	1.3	1.4	—
UC305	21.3	10.9	T305	—	*CUCT305C(CE)	1.4	—	2.0
UC206	19.6	11.3	T206	UCT206C(E)	CUCT206C(CE)	1.3	1.4	2.0
UCX06	25.9	15.4	TX06	*UCTX06C(E)	—	1.7	1.8	—
UC306	26.8	15	T306	—	*CUCT306C(CE)	1.8	—	2.5
UC207	25.9	15.4	T207	UCT207C(E)	CUCT207C(CE)	1.6	1.8	2.6
UCX07	29.3	17.9	TX07	*UCTX07C(E)	—	2.6	2.7	—
UC307	33.5	19.2	T307	—	*CUCT307C(CE)	2.4	—	3.3
UC208	29.3	17.9	T208	UCT208C(E)	CUCT208C(CE)	2.4	2.5	3.4
UCX08	33	20.5	TX08	*UCTX08C(E)	—	2.6	2.8	—
UC308	40.5	23.9	T308	—	*CUCT308C(CE)	3.0	—	4.0
UC209	33	20.5	T209	UCT209C(E)	CUCT209C(CE)	2.4	2.6	3.6
UCX09	35.5	23.2	TX09	*UCTX09C(E)	—	2.8	3.1	—
UC309	51.5	29.5	T309	—	*CUCT309C(CE)	4.1	—	5.5
UC210	35.5	23.2	T210	UCT210C(E)	CUCT210C(CE)	2.5	2.8	4.1
UCX10	43	29.4	TX10	*UCTX10C(E)	—	4.4	4.8	—
UC310	61.5	38.2	T310	—	CUCT310C(CE)	5.2	—	6.8
UC211	43	29.4	T211	UCT211C(E)	CUCT211C(CE)	4.0	4.3	5.6
UCX11	52.5	36.1	TX11	*UCTX11C(E)	—	5.2	5.6	—
UC311	71.5	44.8	T311	—	CUCT311C(CE)	6.4	—	8.3
UC212	52.5	36.1	T212	UCT212C(E)	CUCT212C(CE)	5.1	5.5	7.0
UCX12	57.5	40	TX12	*UCTX12C(E)	—	7.2	7.7	—
UC312	81.5	52	T312	—	CUCT312C(CE)	7.6	—	10.7

### 5. 「カバー付きユニットの呼び番号例」

- 鋼板製カバー付き { 両側共ゴムシール付きカバー: UCT210C  
 片側軸端カバー : UCT210E  
 鋳鉄製カバー付き { 両側共ゴムシール付きカバー: CUCT210C  
 片側軸端カバー : CUCT210CE