

ひしフランジ形 ユニット

UCFA形

止めねじ付き
円筒穴形

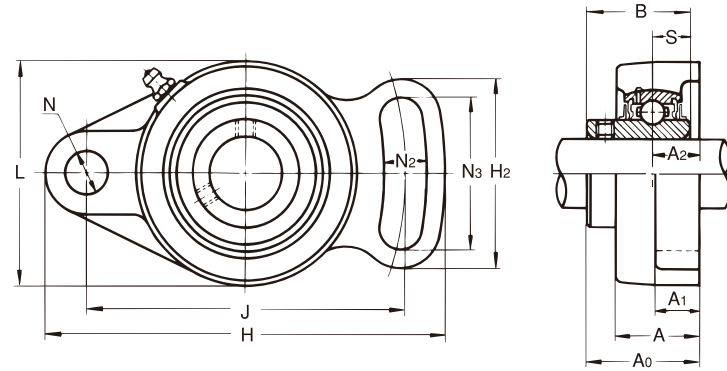

軸径: 12~55mm

軸径 (mm)	ユニット の 呼び番号	主要寸法 (mm)														取付け ボルト の呼び
		L	H ₂	H	A	J	N	N ₂	N ₃	A ₁	A ₂	A ₀	B	S		
12	UCFA201	60	54	102	25.5	78	10	10	40	12	15	33.3	31	12.7	M 8	
15	UCFA202	60	54	102	25.5	78	10	10	40	12	15	33.3	31	12.7	M 8	
17	UCFA203	60	54	102	25.5	78	10	10	40	12	15	33.3	31	12.7	M 8	
20	UCFA204	60	54	102	25.5	78	10	10	40	12	15	33.3	31	12.7	M 8	
25	UCFA205	68	65	125	27	98	12	13	51	14	16	35.8	34.1	14.3	M10	
30	UCFA206	80	72	144	31	117	12	13	58	14	18	40.2	38.1	15.9	M10	
35	UCFA207	90	82	161	34	130	14	15	66	16	19	44.4	42.9	17.5	M12	
40	UCFA208	100	87	175	36	144	14	15	71	16	21	51.2	49.2	19	M12	
45	UCFA209	108	90	181	38	148	16	17	72	18	22	52.2	49.2	19	M14	
50	UCFA210	115	94	190	40	157	16	17	76	18	22	54.6	51.6	19	M14	
55	※UCFA211	130	104	219	43	184	16	17	86	20	25	58.4	55.6	22.2	M14	

- 備考 1. 適用軸受の主要寸法は152ページに示す。
 2. グリースニップルは、すべて1/4-28UNFとしている。
 3. 軸径インチ寸法の場合は168,169ページに示す。
 4. ※印のユニットをご採用の場合は、ASAHIにご相談ください。

呼び番号	軸 受		標 準 軸受箱の 呼び番号	ユニット の 質 量 (kg)
	基本定格荷重 (kN)			
	Cr	Cor		
UC201	12.8	6.6	FA204	0.50
UC202	12.8	6.6	FA204	0.49
UC203	12.8	6.6	FA204	0.48
UC204	12.8	6.6	FA204	0.46
UC205	14	7.9	FA205	0.66
UC206	19.6	11.3	FA206	1.0
UC207	25.9	15.4	FA207	1.4
UC208	29.3	17.9	FA208	1.7
UC209	33	20.5	FA209	2.0
UC210	35.5	23.2	FA210	2.4
UC211	43	29.4	FA211	3.4